

Инструкция по эксплуатации Балансировочный станок ES-750

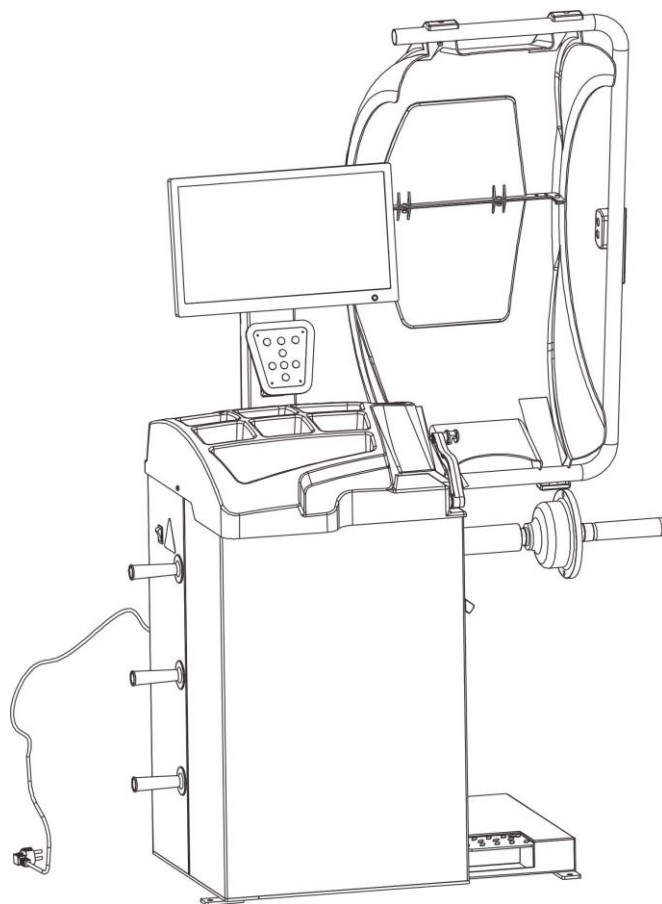

注意事项



Внимание

- Инструкция по эксплуатации – обязательная часть товара. Читайте внимательно.
- Сохраняйте инструкцию для последующего использования.
- Устройство может быть использовано только в предназначенных целях. Не используйте устройство не по назначению.
- Производитель не несет ответственность за вред, нанесенный при ненадлежащем использовании устройства или использования устройства не по назначению.

Меры предосторожности

- Оборудование может эксплуатироваться только квалифицированным персоналом, прошедшим специальную подготовку. Модификация каких-либо составляющих или деталей, а также использование устройства не по назначению без согласования с производителем или без соблюдения требований инструкции может привести к прямому или косвенному повреждению оборудования.
- ★ Оборудование должно быть установлено на устойчивой поверхности, а не на деревянном поддоне, иначе могут быть ошибки в измерениях.
- Задняя панель должна находиться на расстоянии 0,6 м от стены для хорошей вентиляции. С обеих сторон должно оставаться достаточно места для удобной работы.
- Не устанавливайте оборудование в места с высокой температурой или влажностью, около отопительной системы, водопроводного крана, увлажнителя воздуха или вытяжной трубы.
- Избегайте большого количества пыли, аммиака, спирта, растворителя или распыляемого связующего.
- Лица, не использующие устройство должны находиться на расстоянии, когда они используются.
- Используйте соответствующее оборудование и инструменты, средства защиты и безопасности, включая очки, беруши и рабочую обувь.
- Обратите особое внимание на знаки, находящиеся на устройстве.
- Не касайтесь и не подносите руки к движущимся частям во время работы устройства.
- Не снимайте прибор защиты и не мешайте ему работать должным образом.

Содержание

1. Общие сведения-----	1
2. Сборка устройства-----	1
3. Элементы управления и детали -----	3
4. Указания и применение балансировочного станка-----	5
5. Самодиагностика/настройка устройства/самокалибровка -----	12
6. Ошибки в системе-----	14
7. Функция ОРТ -----	19
8. Список запасных частей и чертежи с развёрткой -----	17

1. Общие сведения

1.1. Технические характеристики:

- Максимальный вес колеса: 65кг
- Мощность двигателя: 0.2 кВт;0.37 кВт
- Электропитание: 220В;230В;240В;110В;50Гц;60Гц
- Точность балансировки: ±1г
- Режимы балансировки: DYN, ALU1, ALU2, ALU 3, ALU 4, ALU5, ALU-S1, ALU-S2, ST
- Частота вращения вала: 200 об/мин
- Время цикла: 8с
- Диаметр обода: 10 " ~24 " (256мм~610мм)
- Уровень звукового давления во время рабочего цикла: <70дБ
- Комплектация: без педали тормоза

1.2. Свойства:

- Автоматический ввод значений расстояния и диаметра
- Индикация положения "на 6 часов" с помощью лазера в режиме ALU-S
- Статистическая и динамическая балансировка, ALU-программы для легкосплавных дисков или дисков специальной формы
- Самодиагностика, легко установить проблему
- Применимо для стальных и алюминиевых легкосплавных дисков

1.3. Условия эксплуатации:

- Температура : 5~50°C
- Высота : ≤4000м

2. Сборка устройства

2.1. Распаковка

Распакуйте коробку, проверьте, не отсутствуют ли какие-либо запасные части.

№	Деталь	Кол-во
1	Предельный калибр	1
2	Конус №1	1
	Конус №2	1
	Конус №3	1
	Конус №4	1
3	Быстросъемная гайка	1
4	Резьбовой вал	1
5	Чашка для быстросъемной гайки	1
6	Кольцо для чашки	1
7	Балансировочный молоток	1

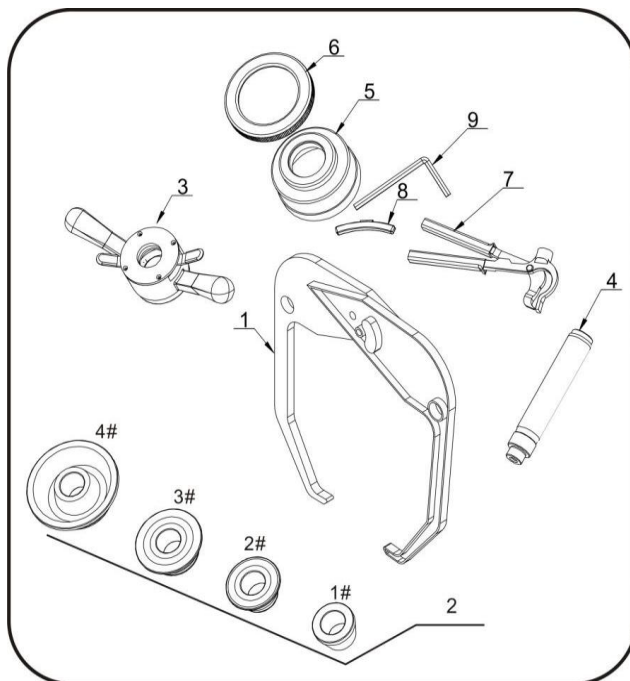

8	Груз для калибровки (100г)	1
9	Шестигранный Г- образный ключ	1

2.2. Установка

- Оборудование должно быть установлено на устойчивой поверхности, а не на деревянном поддоне, иначе могут быть ошибки в измерениях.
- Задняя панель должна находиться на расстоянии 0,6 м от стены для хорошей вентиляции. С обеих сторон должно оставаться достаточно места для удобной работы.

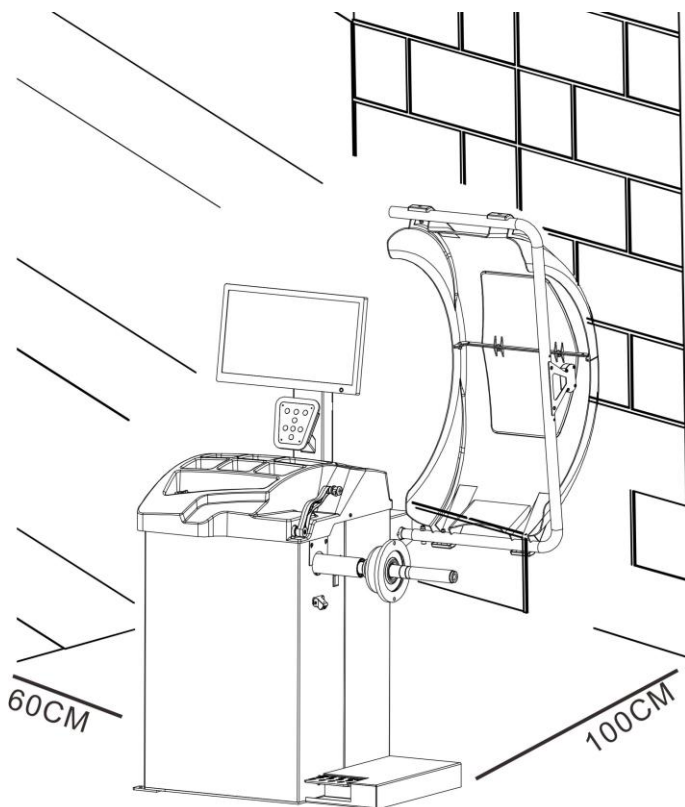

2.3. Прикрепите станок к полу с помощью винтов снизу.

2.4. Установите адаптер

Балансировочный станок поставляется в комплекте с адаптером конусного типа для крепления колеса с центральным отверстием. (см. ниже рисунок)

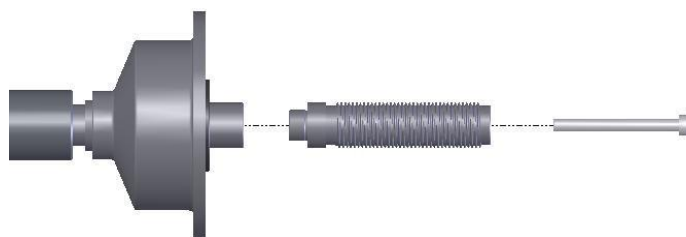

2.5. Установите колесо

Очистите колесо, снимите противовесы, проверьте давление в колесе.
Выберите способ установки в соответствии с типом колеса.



Главный вал - колесо - подходящий конус (маленькая головка по направлению внутрь) - гайка с быстрозажимной ручкой

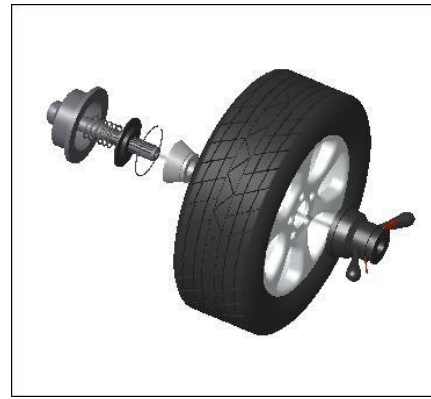

Главный вал - подходящий конус (большая головка по направлению внутрь) – колесо - гайка с быстрозажимной ручкой

Внимание: можно добавить колесо и придерживать его, чтобы помочь установить резьбовую втулку. При установке или снятии колеса не позволяйте колесу двигаться по валу, чтобы не поцарапать вал.

3. Элементы управления и детали

№	Деталь	Стандартный/ опциональный
A	Выключатель	S
B	Крышка с лотком для инструментов	S
C	Измерительная головка	S
D	Главный вал	S
E	Брекер педали	S
F	Защитный кожух	S
G	Экран	S
H	Клавиатура	S
J	Измерительная штанга	S

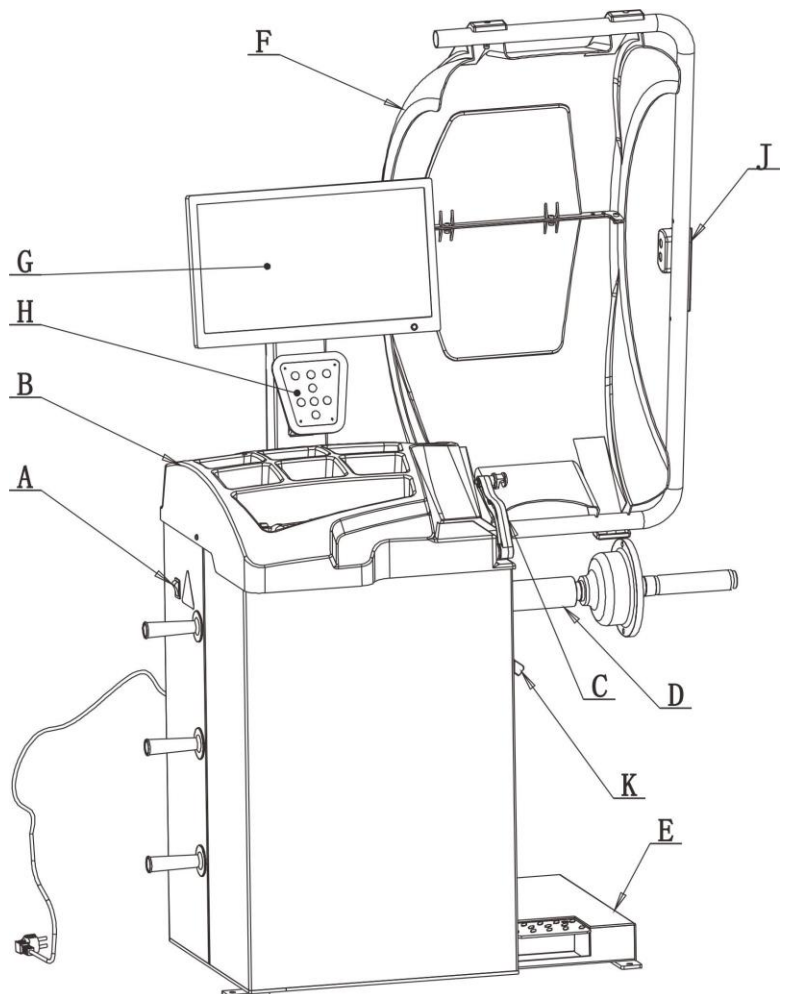

К	Лазер	S
---	-------	---



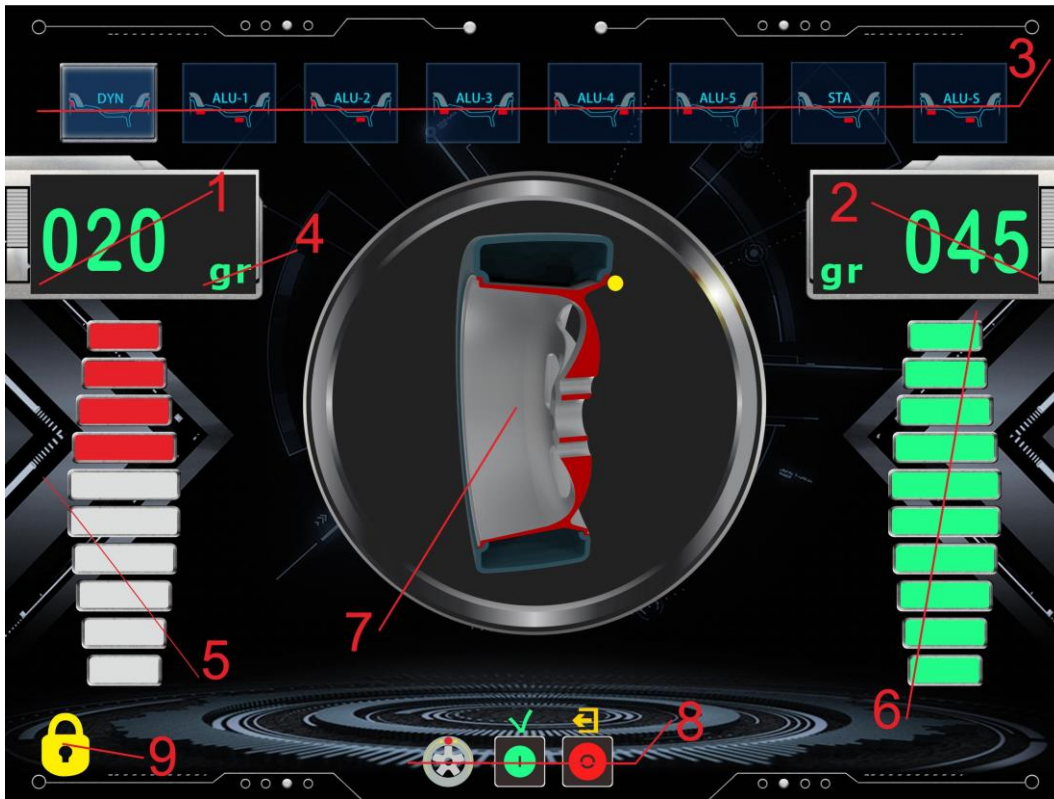



Экран (G)



1. Внутренний объем дисбаланса
2. Внешний объем дисбаланса
3. Режим балансировки
4. Устройство управления
5. Индикатор положения внутреннего дисбаланса
6. Индикатор положения внешнего дисбаланса
7. Иллюстрация положения дисбаланса
8. Функциональные кнопки для выбора
9. Автоблокировка

8 режимов балансировки

внутри	Индикатор	снаружи	Режим балансировки	Управление	Добавление груза
на 12 часов	 DYN	на 12 часов	Установленный по умолчанию	1. Включите станок 2. Введите значение a, b, d Начните вращение, затем 3. остановите вращение	Закрепите груз с обеих сторон края обода

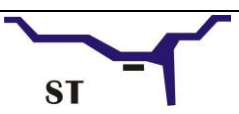
на 6 часов	 ALU-1	на 6 часов	ALU1	<ol style="list-style-type: none"> 1. Включите станок 2. Введите значение a, b, d 3. Нажмите кнопку ALU, загорится индикатор 4. Начните вращение, затем остановите вращение 	Добавьте клейкие грузы на обод с обеих сторон
на 12 часов	 ALU-2	на 6 часов	ALU2	<ol style="list-style-type: none"> 1. Включите станок 2. Введите значение a, b, d 3. Нажмите кнопку ALU, загорится индикатор 4. Начните вращение, затем остановите вращение 	Закрепите груз на внутреннем бортике обода, добавьте клейкий груз на внешнем бортике обода
на 6 часов	 ALU-3	на 12 часов	ALU3	<ol style="list-style-type: none"> 1. Включите станок 2. Введите значение a, b, d 3. Нажмите кнопку ALU, загорится индикатор 4. Начните вращение, затем остановите вращение 	Добавьте клейкие грузы на обод с обеих сторон
на 12 часов	 ALU-4	на 12 часов	ALU4	<ol style="list-style-type: none"> 1. Включите станок 2. Введите значение a, b, d 3. Нажмите кнопку ALU, загорится индикатор 4. Начните вращение, затем остановите вращение 	Закрепите груз на внутреннем бортике обода, добавьте клейкий груз на внешнем бортике обода
на 6 часов	 ALU-5	на 12 часов	ALU5	<ol style="list-style-type: none"> 1. Включите станок 2. Введите значение a, b, d 3. Нажмите кнопку ALU, загорится индикатор 4. Начните вращение, затем остановите вращение 	Добавить клейкий груз на внутренний бортик обода, груз на внешний бортик обода
на 6 часов	 ALU-S1	на 6 часов	ALUS	<ol style="list-style-type: none"> 1. Включите станок 2. Введите значение a, aE, d 3. Начните вращение, затем остановите вращение 	Добавьте клейкие грузы на две позиции манометрической головки.
на 12 часов	 ALU-S2	на 6 часов	ALUS	<ol style="list-style-type: none"> 1. Включите станок 2. Введите значение a, aE, d 3. Начните вращение, затем остановите вращение 	Добавьте клейкие грузы на две позиции манометрической головки.
на 12 часов	 ST	на 12 часов	Статическая	<ol style="list-style-type: none"> 1. Включите станок 2. Введите значение a, b, d 3. Нажмите кнопку F 4. Начните вращение, затем остановите вращение 	Добавьте клейкий груз

Клавиатура

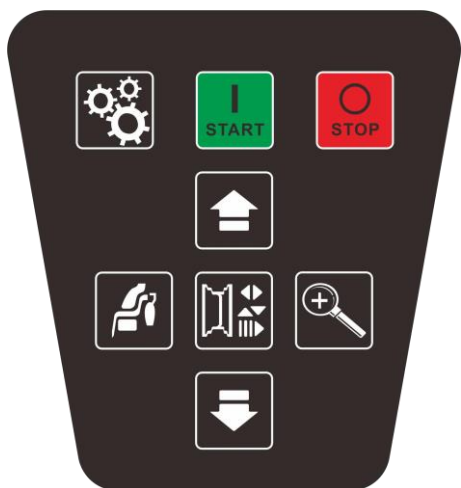

Индикатор	Функция	Индикатор	Функция
	Выбрать		Старт
	Выбрать		Стоп/Отменить
	Введите данные обода		Отображение дисбаланса наклона и порога
	Выбор режима "ALU"		Настройка

Функция сочетания клавиш

Индикатор	Функция	Индикатор	Функция
+	Изменить на дюйм/мм	+	Самокалибровка веса
+	OPT		

Специальные функции (например: монтаж)

Индикатор	Функция	Индикатор	Функция
	тормозной механизм		Поиск положения

4. Указания и применение балансировочного станка

4.1. Режим DYN (Стандартный/ Установленный по умолчанию)

4.1.1. Очистите колесо, снимите противовесы, проверьте давление в колесе. Выберите способ установки в соответствии с типом колеса.



Главный вал - колесо - подходящий конус (маленькая головка по направлению внутрь) - гайка с быстрозажимной ручкой

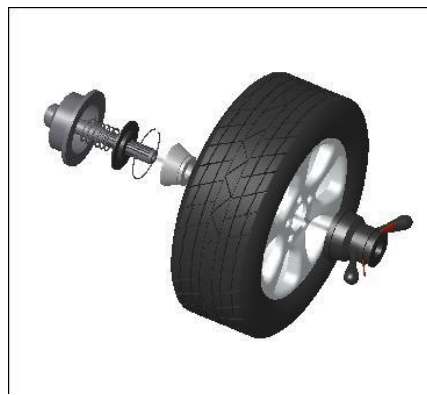

Главный вал - подходящий конус (большая головка по направлению внутрь) – колесо - гайка с быстрозажимной ручкой

Внимание: можно добавить колесо и придерживать его, чтобы помочь установить резьбовую втулку. При установке или снятии колеса не позволяйте колесу двигаться по валу, чтобы не поцарапать вал.

4.1.2. Включите станок

4.1.3. Введите значение a b d

Включите станок, выберите правильный способ установки колеса в зависимости от типа колеса. Установите значения “a” “b” “d”:

- Установите значение “a” : переведите калибр в положение измерения, как показано на рис.1, удерживайте калибр в таком положении в течение примерно 4 секунд, после чего произойдет успешное запоминание, затем верните калибр в положение 0. (На дисплее появится значение, измеренное в автоматическом режиме). Или нажмите  и



и



что изменить.

- Введите значение “b” : установите номинальный диаметр “b” указанный на колесе или используйте предельный калибр чтобы измерить значение “b” как показано на рис.2a, затем





и



и



нажмите  и  и  чтобы изменить. Если станок оснащен дополнительной автоматической линейкой ширины, дайте калибру коснуться обода, как показано на рис.2b, до тех пор, пока не раздастся звук, означающий успешное запоминание, затем отпустите калибр.

- Установите значение “d” : это значение, измеряется в автоматическом режиме одновременно



и



и



чтобы изменить.



Рис.1



Рис.2 а

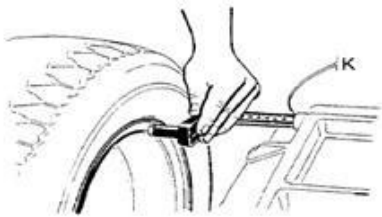

Рис.2 b



4.1.4. опустите предохранитель и нажмите кнопку, чтобы выполнить мерное вращение

4.1.5. Через несколько секунд колесо разгоняется до рабочей скорости и начинается замер дисбаланса, значения дисбаланса остаются на приборах 1 и 3 после остановки колеса. Нажатием кнопки можно проверить реальное значение дисбаланса ниже порогового значения.

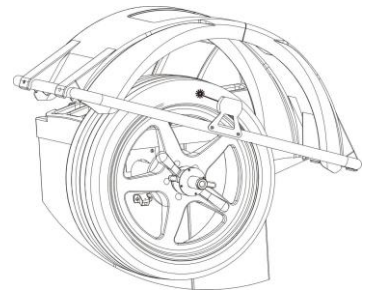
4.1.6. Медленно вращайте колесо против часовой стрелки, пока правый светодиод не загорится полностью, закрепите груз на 12 часов (Рис.3)

4.1.7. Медленно вращайте колесо против часовой стрелки, пока левый светодиод не загорится полностью, закрепите груз на 12 часов (Рис.4)



Рис.3



Рис.4



4.1.8. Закончив закрепление противовесов, опустите предохранитель и нажмите , чтобы снова выполнить балансировочное вращение, если выйдет 00 00, это означает, что балансировка выполнена успешно. (Рис.5)



Рис. 5

4.2. Режим ALU-1 (ALU-1, ALU2, ALU 3, ALU 4, ALU5, та же операция, только позиция для добавления весов отличается)

4.2.1. Установите значения “a” “d” “b”

4.2.2. Зажмите  пока индикатор ALU1 не загорится

4.2.3. Опустите предохранитель и нажмите , чтобы выполнить мерное вращение.

4.2.4. Через несколько секунд колесо разгоняется до рабочей скорости и начинается замер дисбаланса, значения дисбаланса остаются на приборах 1 и 3 после остановки колеса. Нажатием кнопки  можно проверить реальное значение дисбаланса ниже порогового значения.

4.2.5. Медленно вращайте колесо против часовой стрелки, дисплеи с полностью загоревшимся правым светодиодом указывают правильное угловое положение для установки противовесов, положение снаружи на 6 часов, как показано на рис.6, добавьте противовес.



Рис. 6

4.2.6. Медленно вращайте колесо против часовой стрелки, дисплеи с полностью загоревшимся правым светодиодом указывают правильное угловое положение для установки противовесов, положение внутри на 6 часов, как показано на рис.7, добавьте противовес.



Рис. 7

4.2.7. После установки противовесов опустите предохранитель и нажмите кнопку , чтобы снова выполнить балансировочное вращение, если выйдет 00 00, это означает, что балансировка выполнена успешно. (Рис.8)



Рис. 8

4.3. Режим ALU—S1

Этот режим используется для специального обода, если ALU1/ALU2 не могут быть использованы, следует выбрать режим ALUS.

Установите значение aI, aE, d

- Установите “aI”: вытяните калибр, дайте головке калибра коснуться положения FI в течение 4 секунд, нажмите кнопку  и  и  чтобы изменить
- Установите “aE”: вытяните калибр, дайте головке калибра коснуться положения FE в течение 4 секунд, нажмите кнопку  и  и  чтобы изменить
- Установите “dI”: читать с обода, можно нажать  и  и  чтобы изменить
- Установите “dE”: читать с обода, можно нажать  и  и  чтобы изменить



Рис. 9

Опустите предохранитель и нажмите,  чтобы выполнить балансировочное вращение

4.3.1. Установите положение 6 часов, чтобы добавить груз

Операция лазерной индикации

Медленно двигайте колесо против часовой стрелки, пока правый светодиод не загорится полностью, добавьте груз в положение 9 часов (рис.10).



Рис. 10

Медленно двигайте колесо против часовой стрелки, пока левый светодиод не загорится полностью, добавьте груз в положение 6 часов (рис.11).



Рис. 11





После установки противовесов опустите предохранитель и нажмите кнопку , чтобы снова выполнить балансировочное вращение, если выйдет 00 00, это означает, что балансировка выполнена успешно. (Рис.12)





Рис. 12

4.4. Функция сплит ALU-S1

Примечание: только в режиме ALU-S может использоваться эта функция. Человек, использующий станок, должен иметь опыт работы.

1		<p>В режиме ALU-S, нажмите </p>
2		<p>С помощью кнопок  и  выберете номер колеса, затем нажмите </p>

3		<p>Держите следующий SP (можно в любом направлении) на положение 12 часов,</p> <p>нажмите </p>
4		<p>Медленно вращайте колесо от руки против часовой стрелки, пока внешний индикатор SP1 не загорится полностью, добавьте клейкий груз.</p>
5		<p>Медленно вращайте колесо от руки против часовой стрелки, пока внешний индикатор SP2 не загорится полностью, добавьте клейкий груз.</p>
6		<p>Медленно перемещайте колесо против часовой стрелки, загоревшиеся полностью индикаторы слева, указывают правильное угловое положение, в котором следует установить противовесы, внутри положение 6 часов</p>

7		<p>Опустите предохранитель и нажмите , после остановки вращения</p>
SP успешен		

5. Настройка станка и самокалибровка

Нажатие клавиши  ведет к настройке станка, нажмите  и , чтобы изменить,  подтверждение ввода, нажмите  для перехода далее



5.1 Самодиагностика

<p>Нажмите клавишу  для ввода значений. Для выбора нажимайте клавишу  и .</p>		<p>Нажмите клавишу  для ввода значений.</p>
--	---	--



Порядок	Функция	Функция «normal»
1	Панель подбора позиций	POS меняется в 0-127
2	Датчик давления	Рукой нажмите на главный вал, изменения 4X-4X 6X-6X
3	Датчик давления	Рукой нажмите на главный вал, изменения 4X-4X 6X-6X
4	Датчик ширины	данные в левом окне - 327-340, поверните линейку в другую сторону, данные изменятся
5	Датчик диаметра	данные в левом окне - 327-340, поверните линейку в другую сторону, данные изменятся
6	Датчик расстояния	Данные в левом окне - 327-340, при извлечении датчика данные изменяются
7	Индикатор лазера	Происходит цифровое изменение угла. Проверьте, поворачивается ли индикатор?

5.2 Настройка станка





<p>Нажмите клавишу  для ввода значений.</p> <p>Для выбора нажимайте клавишу  и .</p>		<p>Нажмите клавишу  для ввода значений.</p>
---	---	--



Порядок	Дисплей	Функция	Функция normal
1		Единица измерения веса	Нажмите  и  , чтобы изменить, нажмите  для следующей детали
2		Порог отображения дисбаланса	Нажмите  и  , чтобы изменить, нажмите  для следующей детали
3		Тип обода	Нажмите  и  , чтобы изменить, нажмите  для следующей детали

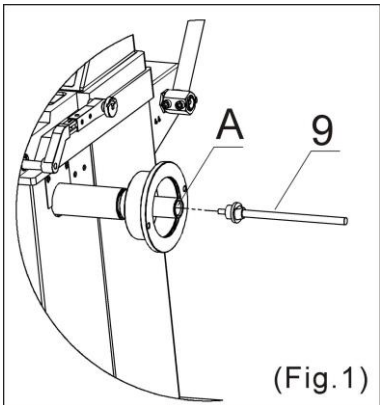
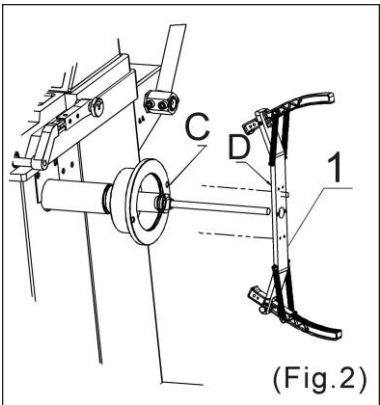
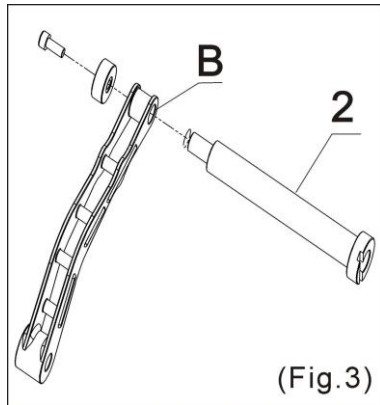









11. Для колес мотоцикла

★5.21 Используйте мотоциклетный адаптер для балансировки колес, который мы предоставляем★





Шаг 1	Шаг 2	Шаг 3	
 (Fig. 1)	 (Fig. 2)	 (Fig. 3)	
<p>1. Снимите стандартную резьбу для автомобиля</p> <p>2. Замените на деталь №9 в положении А (Рис. 1)</p>	<p>1. Установите деталь №1 с помощью детали №9</p> <p>2. Закройте и зафиксируйте в положениях С и D (Рис. 2)</p>	<p>1. Снимите головку стандартного калибра для автомобиля</p> <p>2. Замените на деталь №2 в положении В (Рис. 3)</p>	
порядок	Дисплей	Функция	Отображение типа колеса после включения балансира
1		Колесо машины	
2		Колесо мотоцикла	

"Display wheel type after turn on balancer" означает, что после включения станка, он подает сигнал, сообщающий, что это режим автомобиля или мотоцикла.

5.3 Калибровка измерителя расстояния до обода

<p>Нажмите клавишу  для ввода значений. Для выбора нажимайте клавишу  и .</p>	<p></p>	<p>Нажмите клавишу  для ввода значений.</p>	
<p>1</p>		<p>operation ></p>	<p>переведите калибр в положение "0" и удерживайте, нажмите кнопку </p>
<p>2</p>		<p>operation ></p>	<p>переведите калибр в положение "15" и удерживайте, нажмите кнопку </p>
<p>3</p>		<p>operation ></p>	<p>Калибровка завершена.</p>





5.4. Калибровка измерительной штанги (Шины устанавливать не требуется)

<p>Нажмите клавишу  для ввода значений. Для выбора нажимайте клавишу  и .</p>	<p>Выберите режим </p>	<p>Нажмите клавишу  для ввода значений.</p>
--	--	--



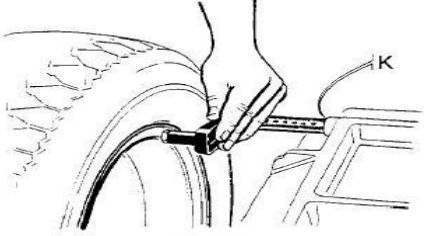
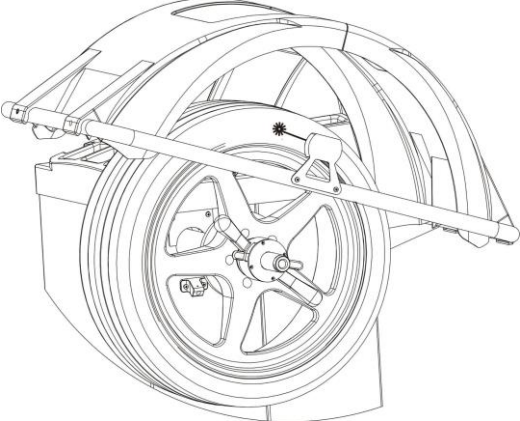

1	 <p>Установите защитный кожух, как показано на рисунке</p>	comes >	
<p>Калибровка измерительной штанги успешно выполнена.</p>			







5.5. Компенсация ширины обода

Необходимо установить шину (с известной шириной)

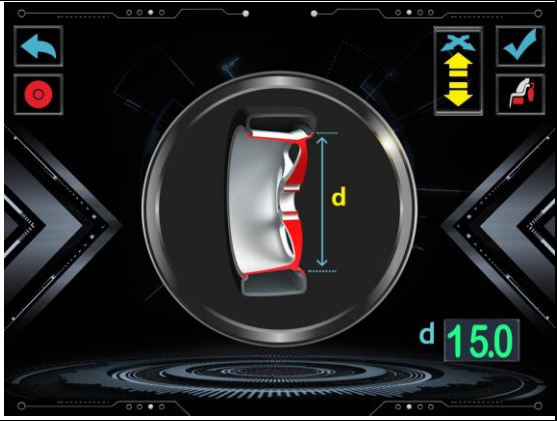



1	Введите значение	explain >	 <p>fig. 20b</p>
2	Направьте радар на колесо	explain >	
3	<p>Зажмите одновременно следующие клавиши  +  , чтобы изменить ширину шины.</p>		
<p>Отпустите кнопку, чтобы сохранить значение в памяти компьютера.</p>			

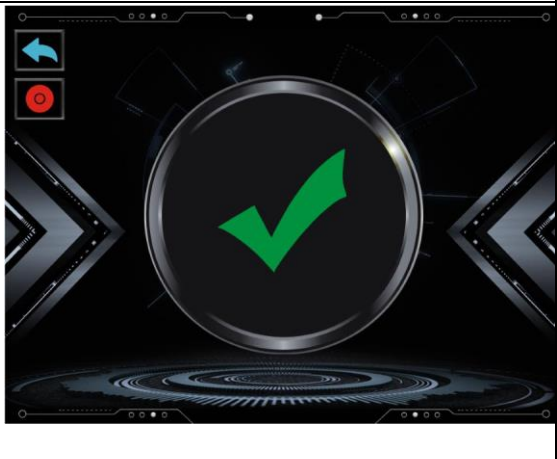





5.6. Калибровка измерителя диаметра с помощью колеса

<p>Нажмите следующую клавишу , чтобы ввести значение. Для выбора нажимайте клавишу  и .</p>	<p>Выберите режим .</p>	<p>Нажмите клавишу , чтобы ввести значение.</p>
--	---	--

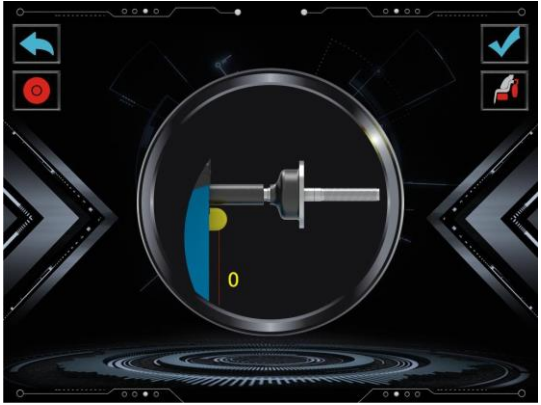
1		<p>Порядок действий ></p>	<p>Введите диаметр с помощью клавиш  и , затем нажмите клавишу , чтобы подтвердить.</p>
2		<p>Порядок действий ></p>	<p>Переместите датчик так, чтобы он касался края обода, подождите, затем нажмите клавишу , чтобы подтвердить.</p>
3		<p>Порядок действий ></p>	<p>Калибровка завершена.</p>

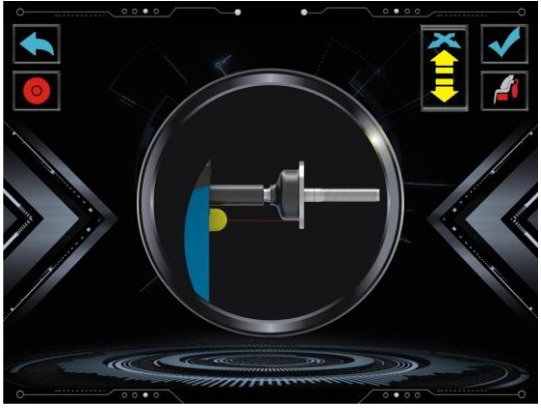
5.7. Калибровка лазера (При наличии)

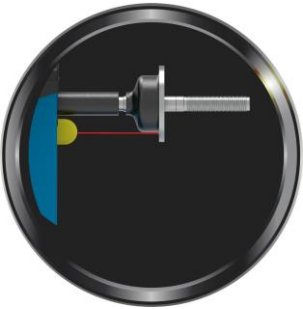

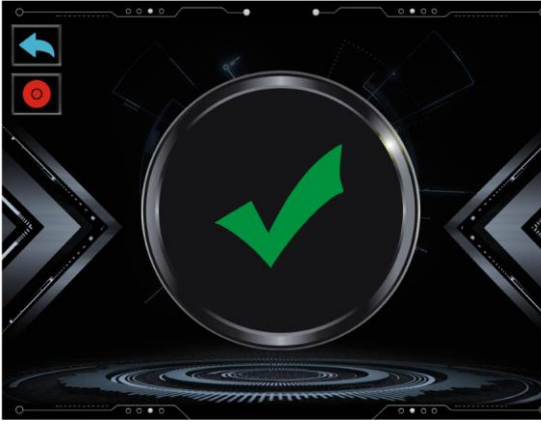









<p>Нажмите клавишу , чтобы ввести значение. Для выбора нажимайте клавишу  и .</p>	<p>Выберите режим .</p>	<p>Нажмите клавишу , чтобы ввести значение.</p>
--	---	--

1		<p>Порядок действий ></p>	<p>Нажмите клавишу , чтобы подтвердить.</p>
2		<p>Порядок действий ></p>	<p>С помощью клавиш  и , выровняйте положение луча лазера.</p>
		<p>Порядок действий ></p>	<p>Нажмите клавишу  для подтверждения.</p>
3		<p>Порядок действий ></p>	<p>Калибровка завершена.</p>

5.8. Самокалибровка





5.7.1 Самокалибровка станка для балансировки колёс



5.7.2 Включите станок, установите колесо среднего размера (14"-18"), на которое можно закрепить контрольный балансировочный грузик. Введите значения «a b d», затем выполните самокалибровку, если станок выдаёт неточный результат. Вес балансировочного грузика (100 г) должен быть точным.

<p>Нажмите клавишу  для ввода значений. Для выбора нажимайте клавишу  и .</p>	<p>Выберите режим .</p>	<p>Нажмите клавишу  для ввода значений.</p>
<p>1</p> 	<p>Порядок действий ></p>	<p>Опустите защитный кожух и нажмите , чтобы начать вращение колеса, затем остановите вращение</p>
<p>2</p> 	<p>Порядок действий ></p>	<p>Поднимите защитный кожух и закрепите груз весом 100 г с правой стороны обода в положении на 12 часов, опустите защитный кожух и нажмите клавишу , чтобы начать вращение колеса</p>
<p>3</p> 	<p>Порядок действий ></p>	<p>Поднимите защитный кожух и закрепите груз весом 100 г с левой стороны обода в положении на 12 часов, опустите защитный кожух и нажмите клавишу , чтобы начать вращение колеса</p>
<p>4</p> 	<p>Порядок действий ></p>	<p>Самокалибровка завершена</p>

6. Ошибки

Во время обработки микропроцессором могут возникать различные сбои. В случае возникновения ошибок, необходимо прекратить работу, найти причину и устранить неисправность. Если ошибку не удаётся устранить, обратитесь к поставщику.









№	Ошибка	Причина	Способ устранения
1		<ol style="list-style-type: none"> 1. Нет вращения 2. Вал вращается 	<ol style="list-style-type: none"> 1. Если нет вращения, проверьте или замените силовой блок 2. При наличии вращения проверьте или замените фотоэлектрическую схему или компьютерную схему 3. Отрегулируйте положение фотоэлектрическую схему
2		<ol style="list-style-type: none"> 1. Отсутствует колесо или колесо не закреплено 2. Неисправность фотоэлектрической схемы 	<ol style="list-style-type: none"> 1. Зафиксируйте колесо 2. Проверьте или замените фотоэлектрическую схему
3		<ol style="list-style-type: none"> 1. Низкое давление в шине 2. Шина деформирована 	<ol style="list-style-type: none"> 1. Отрегулируйте давление воздуха 2. Проверьте колесо
4		<ol style="list-style-type: none"> 1. Неисправность фотоэлектрической схемы 2. Неисправность компьютерной платы 	<ol style="list-style-type: none"> 1. Проверьте или замените фотоэлектрическую схему 2. Проверьте или замените компьютерную плату
5		<ol style="list-style-type: none"> 1. Неисправность микропереключателя 2. Неисправность компьютерной платы 	<ol style="list-style-type: none"> 1. Проверьте или замените микропереключатель 2. Проверьте или замените компьютерную плату







6		<ol style="list-style-type: none"> 1. Неисправность силового блока 2. Неисправность компьютерной платы 	<ol style="list-style-type: none"> 1. Проверьте или замените силовой блок 2. Проверьте или замените компьютерную плату
7		<ol style="list-style-type: none"> 1. Сбой программы 2. Неисправность компьютерной платы 	<ol style="list-style-type: none"> 1. Самокалибровка 2. Проверьте или замените компьютерную плату
8		<ol style="list-style-type: none"> 1. Не установлен груз 100 во время самокалибровки 2. Неисправность компьютерной платы 3. Неисправность силового блока 	<ol style="list-style-type: none"> 1. Закрепите груз 100 г 2. Проверьте или замените компьютерную плату 3. Проверьте или замените силовой блок
9		Аварийная остановка	Вернитесь в меню
10		Установлена защита данных	<ol style="list-style-type: none"> 1. Обратитесь к поставщику для разблокировки 2. Обновите данные

7. Функция оптимизации ОРТ

Примечание: Если значение дисбаланса слишком велико, выберите ОРТ.

Установите колесо, введите значения «a b d».

1	<p>Нажмите клавиши  + </p>	comes >	
2	<p>Опустите защитный кожух и нажмите клавишу </p>	comes >	
3	<p>На шиномонтажном станке поверните шину относительно обода на 180 градусов</p>	reference >	
4	<p>Опустите защитный кожух и нажмите клавишу </p>	comes >	

5	<p>Поворачивайте колесо до тех пор, пока не включатся четыре индикатора (два на с обеих сторон), отметьте мелом положение С на боковине шины</p>	reference>	
6	<p>Нажмите клавишу  и  Поворачивайте колесо до тех пор, пока не включатся два индикатора (по одному на каждой из двух сторон), отметьте положение D мелом на ободке колеса</p>	reference>	
7	<p>Нажмите клавишу , затем с помощью шиномонтажного станка отделите шину от диска, совместите метки С и D и смонтируйте шину на колесо в этом положении</p>	reference>	
8	<p>Опустите защитный кожух и нажмите </p>	comes>	<p>Если дисбаланс стал ниже, чем раньше, оптимизация выполнена успешно</p>

9. Список запасных частей и чертежей

№	Наименование	Номер детали	Количество
1	Корпус	2066019	1
2	Рычаг педали	2064939	1
3	Педаль тормоза	2064962	1
4	Тормозная муфта	2064941	2
5	Рычаг тормоза	2064944	1
16	Тормозные колодки	3005142	1
7	Шестиугольная гайка GB 41 /M5	6000125	1
8	Шестиугольная гайка GB 41 /M8	6000127	2
9	Шестиугольная гайка GB 41 /M6	6000309	11
10	Соединительная гайка	2064942	2
11	Шатун	2064955	1
12	Крепёжный винт GB2673 с потайной головкойM6X12	6000417	2
13	Шестиугольная гайка GB889-M8	6000148	2
14	Болт GB70/M6X25	6000294	6
15	Шестиугольная гайка GB889/M6	6000233	2
16	Натяжная пружина	2010701	1
17	Болт GB70/M10X60	6000289	1
18	Плоская кольцевая прокладка Ф10	6000134	1
19	Плоская кольцевая прокладка Ф38x10x3	2037401	2
20	Шестиугольная гайка GB889 M10	6000143	1
21	Болт GB80/M6X12	6000230	2
22	Болт GB70/M6X35	6000207	1
23	Двигатель MY6324	4003001	1
24	Ремень 380J5	6000171	1
25	Нерегулируемое сидение	2034501	1
26	Плоская кольцевая прокладка Ф6	6000138	4
27	Болт GB70/M6X35	6000120	2
28	Держатель кронциркуля	2034301	3
29	Тумблер питания	4000801	1
30	Штепсельная вилка	4001901	1
31	Кабельный ввод (сальник)	4000901	1
32	Кронциркуль	3005056	1
33	Маленькая боковая пластина	2043601	1

34	Болт GB818 M5*16	6000271	2
----	------------------	---------	---

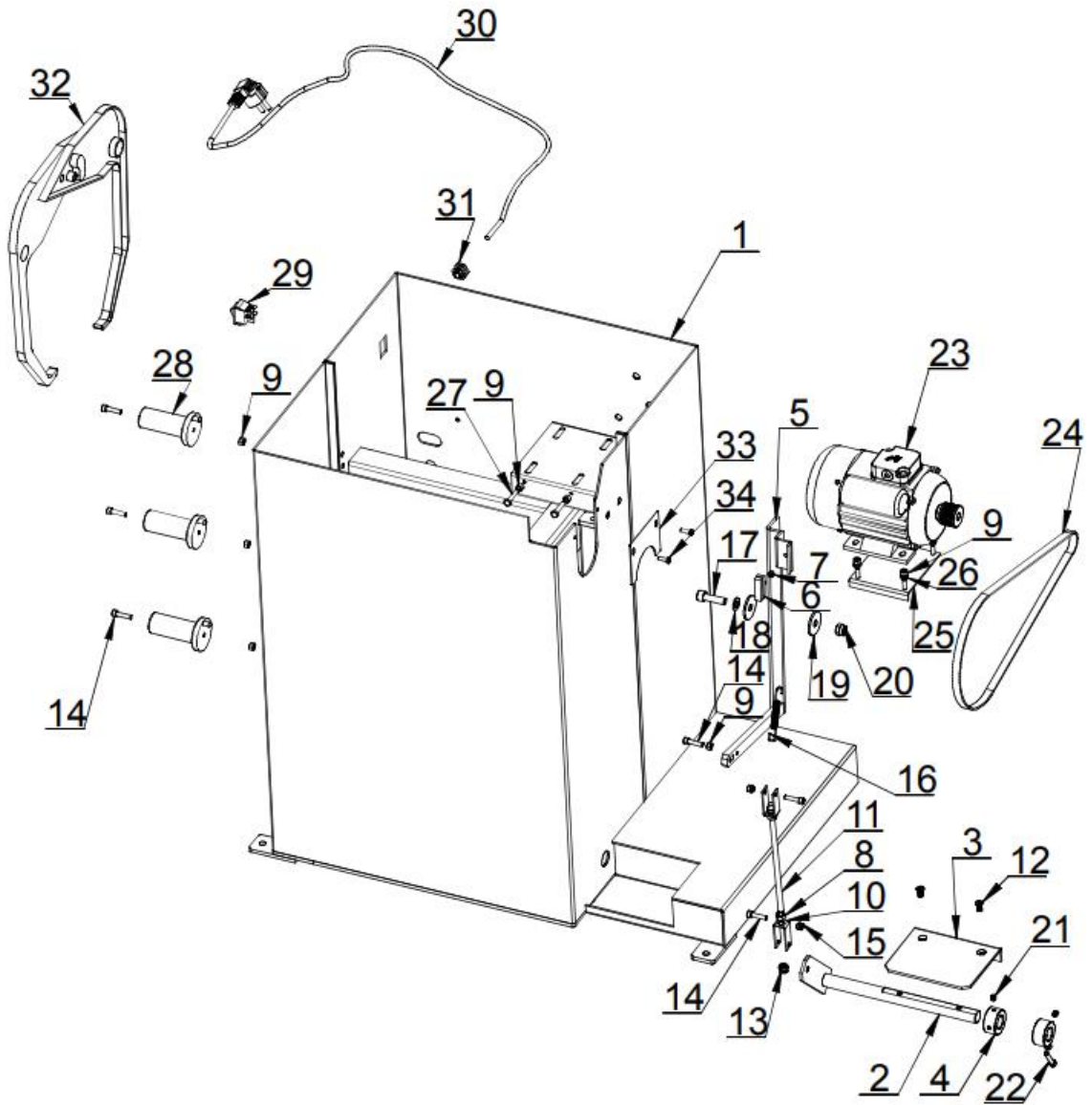

№	Наименование	Количество
1	Кронштейн	1
2	Болт GB818 M4X10	4
3	Болт GB819 M3X20	4
4	Монитор	1
5	Клавиатура	1
6	Накладка на клавиатуру	1
7	Шестиугольная гайка GB41 M3	4
8	Прокладка GB95/Ф10	3
9	Контрольная линия	1
10	Болт GB70 M10X20	3

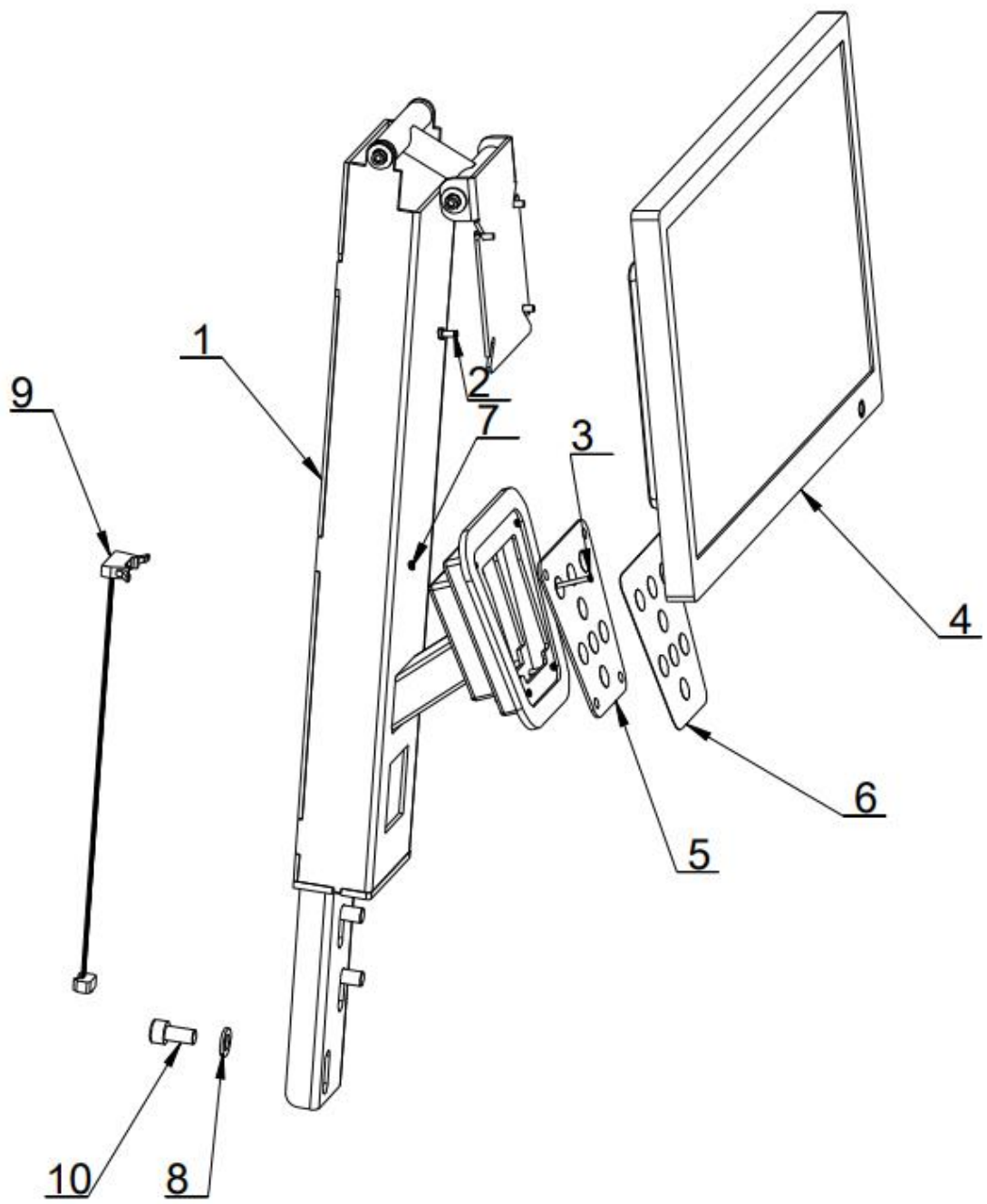

№	Наименование	Количество
1	Блок питания	1
2	Опора	3
3	Модуль привода	1
4	Болт GB819 M4X15	3
5	Прокладка GB41 M4	3
6	Компьютерная плата	1
7	Резистор	1
8	Распорка	5
9	Плата дисплея	1
10	Прокладка GB41 M3	5
11	Болт GB819 M3X10	5

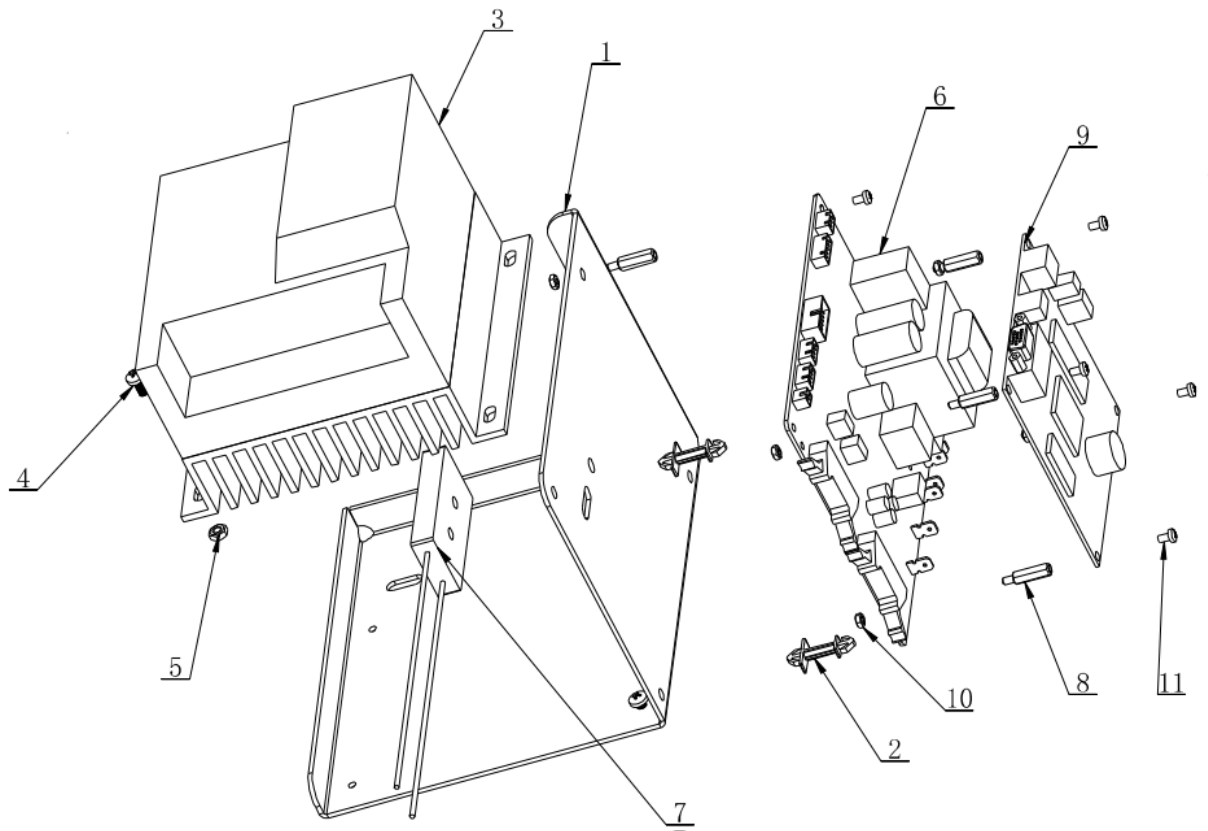

№	Наименование	Номер детали	Количество
1	Крепление калибра	2064812	1
2	Подшипник скольжения	2064398	1
3	Крепление	2067562	1
4	Алюминиевый стержень линейки	2046301	1
5	Измерительная линейка	5001388	1
6	Опора печатной платы	2067563	1
7	Панель распорной втулки	2067439	1
8	Потенциометр RV24 202	4004471	1
9	Планка для линейки измерительной	2065780	1
10	Крепление потенциометра	2066172	1
11	Решётчатая линейка	2067437	1
12	Болт М3Х10	6000375	1
13	Прокладка GB41 М3	6000124	1
14	Болт GB845 ST4 2Х16	6000160	2
15	Болт GB80 М6Х12	6000230	2
16	Болт GB70 М6Х20	6000114	1
17	Болт GB818М5 16	6000271	2
18	Натяжная пружина	2034401	1

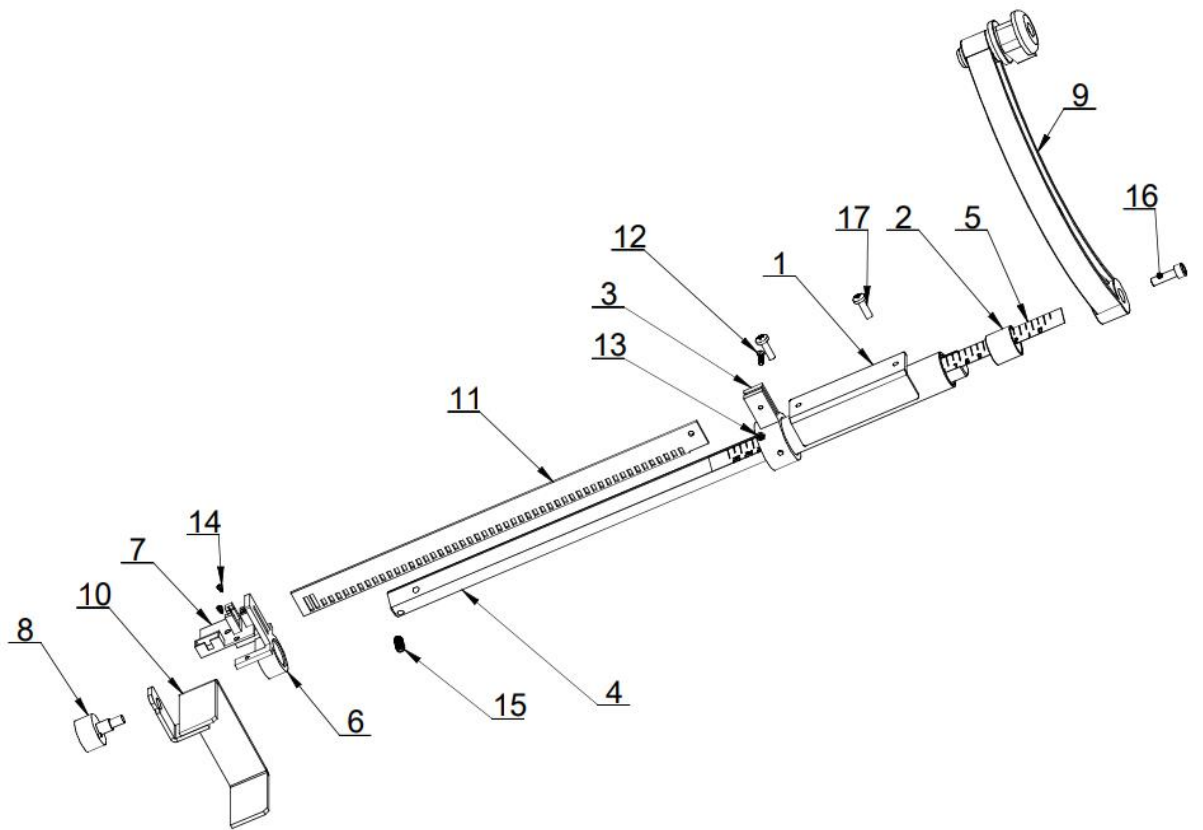

№	Наименование	Номер детали	Количество
1	Винт M10X160	6000201	1
2	Плоская кольцевая прокладка GB95 10	6000134	6
3	Горизонтальный винт M10X160	6000134	1
4	Датчик давления	4001701	2
5	Пружинная кольцевая прокладка GB93 10	6000197	3
6	Пружинная шайба GB93 30x10x3	2052501	1
7	Пружинная шайба GB93 38x10x3	2037401	1
8	Винт GB818 M4X10	6000184	2
9	Вал	2032901	1
10	Болт GB818 M4X10	6000267	4
11	Вал резьбовой	2042201	1
12	Болт GB70 M10X160	6000259	1
13	Башенная пружина	2042801	1
14	Пластиковая крышка	3005013	1
15	Конус №1	2033401	1
16	Конус №2	2033501	1
17	Конус №3	2033601	1
18	Конус №4	2033701	1
19	Прокладка GB41 M10	6000336	5
20	Медная подложка	6000159	4
21	Шестигранный ключ	6000169	1
22	Предохранительное кольцо	2067389	1
23	Крепление	2034001	1
24	Фотоэлектрическая схема	5000401	1

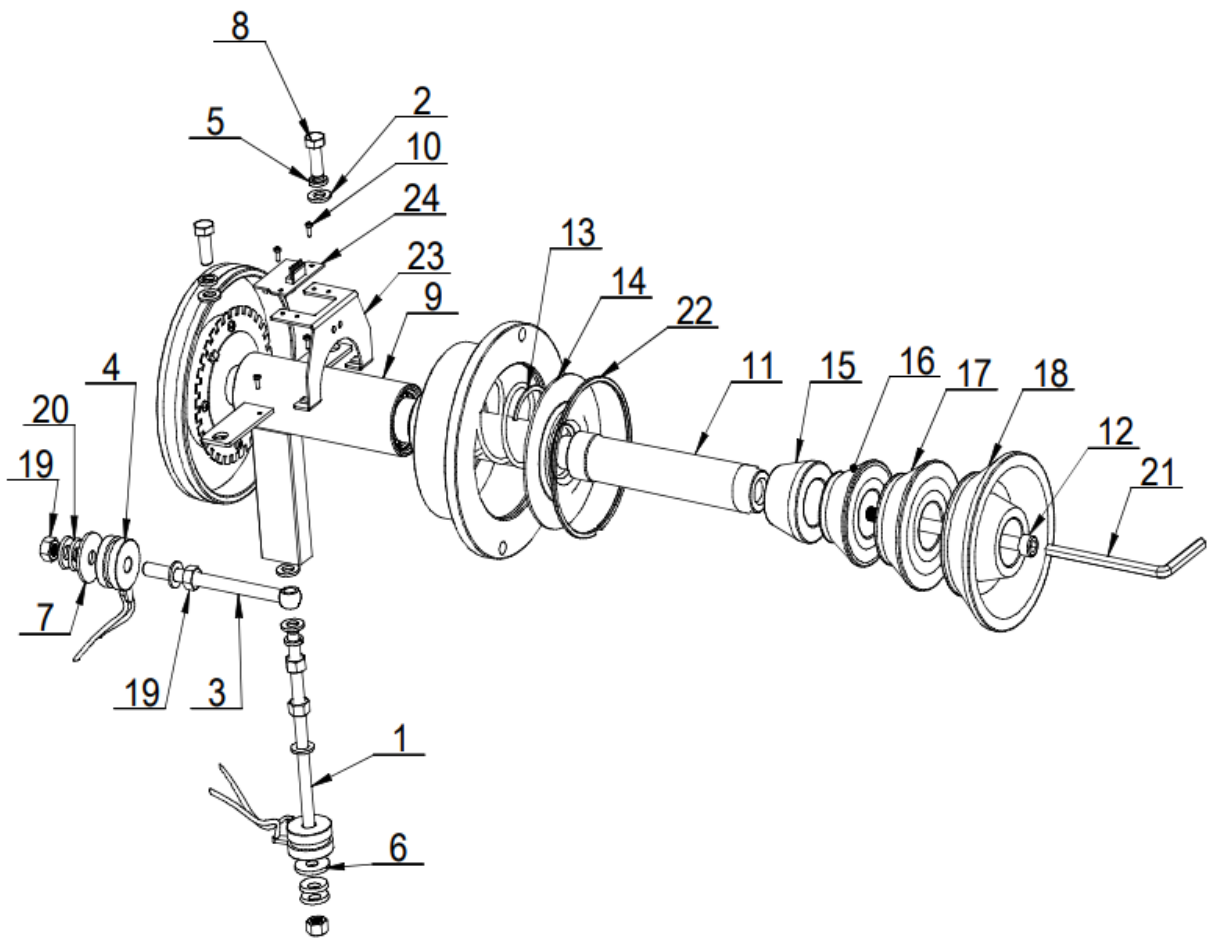

№	Наименование	Номер детали	Количество
1	Коробка защиты	2043701	1
2	Пластиковый наконечник	3002301	2
3	Вал	2036601	1
4	Наконечник	2034201	1
5	Натяжная пружина	2053501	1
6	Болт GB80/M6X10	6000130	1
7	Болт GB70/M8X20	6000102	2
8	Шайба GB95/ 8	6000142	2
9	Прокладка GB41 M8	6000127	2
10	Винт GB5783 M10X25	6000184	3
11	Шайба GB95/ 10	6000134	3
12	Пружинная шайба GB93/ 10	6000197	3
13	Прокладка GB41 M10	6000123	3
14	Болт GB5783 M6X35	6000207	1
15	Болт GB70 M8X45	6000435	1
16	Микровыключатель	4004436	1
17	Болт GB818 M4X30	6000430	2
18	Прокладка GB41 M4	6000341	2
19	Колено трубы	2033301	1
20	Прокладка M8	6000127	1
21	Пластмассовая крышка (0716)	3002501	2
22	Болт GB70 M6X45	6000435	2
23	Болт GB70 M6X20	6000114	4
24	Прокладка M6	6000309	6

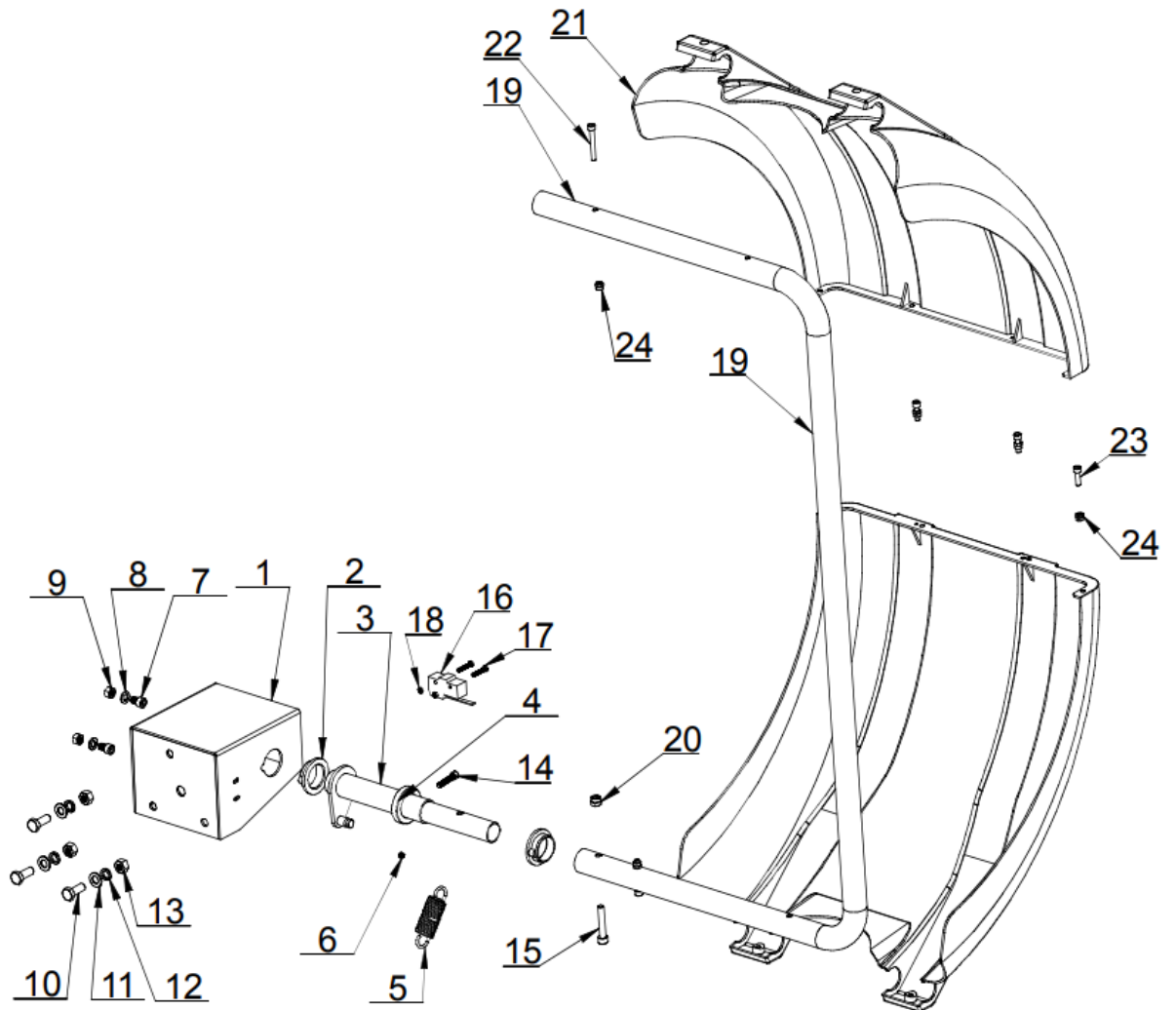

№	Наименование	Номер модели	Количество
1	Упаковочная коробка	7000114	1
2	Конус 4	2033701	1
3	Конус 3	2033601	1
4	Конус 2	2033501	1
5	Конус 1	2033401	1
6	Быстросъемная гайка	2042901	1
7	Резьбовой вал	2042201	1
8	Пластиковая крышка	3005018	1
9	Резиновый буфер	2005019	1
10	Клещи для грузов	4003601	1
11	Груз для калибровки	6000210	1
12	Шестигранный ключ	6000169	1

